

بررسی میزان آگاهی جوانان از حقوق و تکالیف شهروندی و عوامل مؤثر بر آن در شهر مشهد

مریم اسکافی

چکیده

تحقیق حاضر با هدف بررسی میزان آگاهی جوانان از حقوق و تکالیف شهروندی و عوامل مؤثر بر آن در شهر مشهد در سال ۸۵ به اجرا درآمد. شیوه نمونه گیری خوشه ای و حجم نمونه برابر با ۴۰۰ نفر بود. نتایج این تحقیق نشان داد که بیش از ۷۰ درصد نمونه از حقوق و تکالیف شهروندی آگاهی زیادی دارند و آگاهی مردان بیشتر از زنان است. با افزایش بُعد خانوار و پایگاه اقتصادی فرد، میزان آگاهی نیز افزایش می یابد. مهم ترین متغیر مؤثر بر میزان آگاهی، شرکت در انتخابات است. طرز تلقی جوانان از نوع و میزان مشارکت در امور شهری به عنوان وظایف شهروندی، سن پاسخ گو، میزان آگاهی سیاسی، جو سیاسی خانواده و پایگاه اقتصادی-اجتماعی خانواده متغیرهای مؤثر دیگری هستند که به ترتیب وارد معادله شده اند. این متغیرها در مجموع ۹۹ درصد از تغییرات متغیر وابسته را تبیین می نمایند. میزان مشارکت در انجمن های داوطلبانه، تنها متغیری بوده که رابطه معناداری با متغیر وابسته برقرار نکرده و احتمالاً دلیل آن این بوده است که در نمونه مورد مطالعه بیش از ۷۰ درصد نمونه در هیچ انجمن یا سازمانی مشارکت داوطلبانه نداشته اند.

کلیدواژه: آگاهی، حقوق شهروندی، تکالیف شهروندی، آگاهی سیاسی

مقدمه

در عصر حاضر، شناسایی مؤلفه های شهروندی، تعریف فرهنگ شهروندی، چگونگی انتقال این مفاهیم به کودکان و نوجوانان و اعمال این ویژگی ها و خصوصیات در زندگی اجتماعی یکی از مهم ترین نگرانی ها در هر کشوری است. زیرا که رفاه و امنیت هر جامعه ای در گرو مشارکت و همکاری شهروندان آن است. اما مردم زمانی مشارکت خواهند کرد که هر یک به عنوان شهروند، یعنی افرادی آزاد و صاحب حق و قدرت و حوزه عمل شناسایی شوند و سپس به تکلیف خود یعنی رعایت قانون، ضوابط و مقررات به اختیار تن در دهند

مجله علوم اجتماعی دانشکده ادبیات و علوم انسانی دانشگاه فردوسی مشهد، بهار و تابستان ۱۳۸۶، صص ۳۳-۱

تاریخ دریافت: ۸۵/۱۲/۱۸ تاریخ تصویب: ۱۳۸۷/۲/۴

و در چارچوب حقوق و تکالیف خود مشارکت ورزند و این مهم، مستلزم آگاهی و شناخت کافی شهروندان از عناصر اصلی فرهنگ شهروندی و شهرنشینی و به ویژه حقوق و تکالیف شهروندی است. در این پژوهش محقق در پی آن است که تعریف و شناخت جوانان و میزان آشنایی آنان در رابطه با حقوق و تکالیف شهروندی و عوامل تأثیرگذار بر آن را بررسی نماید.

پیشینه تجربی

بررسی تحقیقات انجام گرفته در داخل و خارج، نتایج زیر را به طور خلاصه در برداشته است:

- ۱- اکثر تحقیقات مذکور بیشتر به صورت مقالات توصیفی است که به طور غیرمستقیم به موضوع تحقیق حاضر مربوط است. این تحقیقات بیشتر به توصیف و طبقه بندی انواع حقوق و تکالیف و وظایف شهروندان در ایران یا در کشورهای خارجی و از دیدگاه‌های نظریه پردازان مختلف اشاره نموده است.
- ۲- مقالاتی که به صورت پیمایشی انجام گرفته است، به بررسی شهروندی (از ابعاد مختلف یا بررسی یک بُعد به طور مفصل) مثل جامعه پذیری سیاسی یا مشارکت سیاسی پرداخته است. برخی از مقالات نزدیک تر به موضوع تحقیق حاضر، به بررسی ویژگی‌ها و مؤلفه‌های شهروندی پرداخته اند.
- ۳- در بسیاری از موارد به عوامل مؤثر بر آگاهی از حقوق و تکالیف شهروندی که موضوع این تحقیق است، به عنوان متغیر اصلی تحقیق توجه شده است، مثل آگاهی سیاسی و... در واقع در تحقیقات پیشین بیشتر به عوامل و متغیرهای مستقلی که متناسب با متغیر وابسته تحقیق حاضر می باشد پرداخته شده است نه به موضوع اصلی آگاهی از حقوق و تکالیف، به عبارت دیگر تحقیقات پیشین بخشی از تحقیق حاضر را در بر گرفته اند.
- ۴- در بررسی تحقیقات خارجی (پیمایشی)، عوامل مؤثر بر مشارکت زنان عبارتند از: فرهنگی، اقتصادی و سیاسی، آموزشی، که رفتار سیاسی زنان نیز خود یکی از عوامل مؤثر در میزان مشارکت اجتماعی آنان محسوب می شود. برخی تحقیقات در این بخش به بررسی میزان مشارکت سیاسی شهروندان پرداخته‌اند و عوامل زیر را از مهم ترین متغیرهای تأثیرگذار ذکر نموده اند:

۱- بدبینی نسبت به اشتغال در سیاست

۲- بی اعتمادی سیاسی حاصل از فرایندهای جامعه پذیری و ارتباط سیاسی

۳- روابط والدین با فرزندان و انسجام خانواده

- ۴- میزان جامعه پذیری سیاسی
- ۵- در نظر گرفتن منافع فردی
- ۶- طول سال‌های زندگی در اجتماع
- ۷- مشارکت در گروه‌های سازمان یافته
- ۸- کسب آگاهی از رسانه‌ها
- ۹- گفت‌گوی سیاسی
- ۱۰- مدرسه و خانواده
- ۱۱- میزان تحصیلات

در بین عوامل ذکر شده، میزان تحصیلات و مشارکت در انجمن‌های داوطلبانه از متغیرهای انتخابی مستقل و مؤثر بر متغیر وابسته این تحقیق در نظر گرفته شده است.

چارچوب نظری تحقیق

واژه شهروند، معادل Polites یونانی و Citizenship انگلیسی است. در ادبیات فارسی، شهروند کسی است که اهل یک شهر یا کشور باشد و از حقوق متعلق به آن برخوردار باشد. احمدزاده در تعریف این مفهوم آورده است که "شهروند فردی است که در ساختار اجتماعی، سیاسی، فرهنگی و اقتصادی جامعه حضور داشته و در تصمیم‌سازی، تصمیم‌گیری و شکل‌دهی به آن، به صورت مستقیم و یا غیر مستقیم در سایه هم‌زیستی، تعامل داوطلبانه و تلاش هم‌گام در نیل به سعادت دنیوی و اخروی مؤثر است" (احمدزاده، ۱۳۸۴: ۹۸-۹۶).

گی‌ارمه در کتاب فرهنگ و دموکراسی می‌نویسد "شهروند کسی است که قواعد سلوک دموکراتیک را می‌داند و ارزش‌های اخلاقی آن را می‌شناسد. شهروند کسی است که قدرت‌های جدید خود را باور کند و آن‌ها را اعمال کند. یکی از این قدرت‌ها این است که از همه مسئولان امور و مدیران شهرش، حساب‌ارم عمل و رفتارشان را بخواهد" (حسام، ۱۳۸۲: ۱۲).

با نگاهی به ادبیات و تعاریف متنوع شهروندی، می‌توان دریافت که تعاریف صورت گرفته از شهروندی، هسته‌های مشترکی دارند.

این تعاریف عبارتند از:

- نوعی پایگاه و نقش اجتماعی مدرن برای تمامی اعضای جامعه.
- مجموعه ای به هم پیوسته از وظایف، حقوق، تکالیف و مسئولیت‌ها و تعهدات اجتماعی، سیاسی، حقوقی، اقتصادی و فرهنگی همگانی برابر و یکسان.

- برخورداری عادلانه و منصفانه تمامی اعضای جامعه از مزایا، منابع و امتیازات اجتماعی، اقتصادی، سیاسی، حقوقی و فرهنگی فارغ از تعلق طبقاتی، نژادی، مذهبی و قومی (توسلی و حسینی، ۱۳۸۳ به نقل از مک لین، ۱۹۶۶ و ترنر، ۱۹۹۳). دانشمندان علم حقوق، حقوق شهروندی را حقی دانسته اند که هر کس از آن حیث که در اجتماع دارد، کیش و اعتقاداتش و یا حتی در موردی تابعیتش باید دارا باشد.

امروزه رعایت حقوق شهروندان یکی از پایه های استحکام هر حکومتی است. هر شهروندی در مقابل دولت و مجلس قانون گذاری کشورش حقی دارد که باید کاملاً برآورده شود تا آن فرد در ساختار اجتماعی و سیاسی کشور احساس امنیت و آرامش کند. در جوامع، جهان شهروندان در شمار بااهمیت ترین ارکان اجتماع هستند و نظرات و پیشنهادات و انتقادات آنها تأثیر چشم گیری در عمل کرد نظام دارد. البته به نظر می رسد در کشورهای اروپایی نقش مردم پررنگ تر از کشورهای دیگر باشد، زیرا در اغلب آنها نظام دموکراسی حاکم است و اصول این نظام به طور کامل و همه جانبه رعایت شده و باعث رشد ساختارهای دولتی می شود (بی نا، ۱۳۸۴).

مارشال برای شهروندی سه عنصر قایل می شود (همایون پور، ۱۳۸۱ به نقل از مارشال و باتامور، ۱۹۹۲). **حقوق مدنی** ناظر است بر آزادی در انعقاد قرارداد و مالکیت اموال (و بنابراین دلالت دارد در برابری در مقابل قانون) و نیز آزادی تجمع، بیان و اندیشه. حقوق مدنی شامل موارد زیر می شود:

۱- آزادی و مصونیت از تعرض برای شخص

۲- آزادی بیان

۳- آزادی مذهب

۴- حمایت از شخص در برابر اقدامات غیر قانونی دولت همچون حبس یا کار اجباری

۵- برابری در قبال قانون

۶- ممنوعیت تبعیض بر اساس جنس، نژاد، منشاء، زبان و عقیده

حقوق سیاسی ناظر است بر حق مشارکت در روندهای سیاسی (رأی دادن و نامزد شدن در انتخابات). حقوق سیاسی، بالاتر از همه به حقوقی اطلاق می شود که برای مشارکت فعالانه در فرایندهای دموکراتیک حکومت ضروری است. این حقوق، موارد زیر را شامل می شود:

۱- حق رأی و تصدی مسئولیت در سطوح مختلف حکومت

۲- آزادی گردهمایی و تشکیل انجمن

۳- آزادی اطلاعات (تقی لو، ۱۳۸۲: ۲۲۳)

حقوق اجتماعی ناظر است بر حق برخورداری از حداقل رفاه اقتصادی و اجتماعی که به عنوان مزایای مشارکت در حیات جامعه به افراد تعلق می گیرند. حقوق اجتماعی ممکن است شامل موارد زیر باشد:

۱- حق کار کردن

۲- برابری در فرصت‌ها (در آموزش، بازار کار و غیره)

۳- استحقاق بهره مندی از خدمات بهداشتی، مزایای رفاهی و خدمات اجتماعی در مواقع بیکاری یا ناتوانی

برای کار

۴- استحقاق برخورداری از یک استاندارد معین آموزشی

تعریف دقیق حقوق اجتماعی مشکل است. حقوق مدنی، شامل آزادی از انواع مشخصی از تجاوز غیر قانونی، به ویژه به وسیله دولت است. حقوق سیاسی نیز عبارت است از حق رأی، تصدی مسئولیت و یا بیان دیدگاه‌های سیاسی، ولی حقوق اجتماعی، در مقایسه با حقوق سیاسی و مدنی بسیار مبهم است (تقی لو، ۱۳۸۲: ۲۲۸-۲۲۷).

نظریه های مشارکت

اندرسون مشارکت اجتماعی را اساساً یک ویژگی خانوادگی دانسته و معتقد است چنانچه والدین روحیه مشارکت جویی داشته و مشارکت اجتماعی در سطح بالایی داشته باشند، فرزندان آنها نیز مشارکت اجتماعی بالایی خواهند داشت.

اصطلاح مشارکت را آلن بیرو به معنای "سهمی در چیزی یافتن و از آن سود بردن و یا در گروهی شرکت جستن و بنابراین با آن همکاری داشتن" تعریف کرده است (بیرو، ۱۳۷۰: ۲۵۷).

لیست در بررسی مشارکت اجتماعی - سیاسی متغیرهای اجتماعی مختلف را وارد می‌داند. همچنین هانتینگتون منزلت طبقاتی بالاتر و سپس بویایی و احساس گروهی را زمینه شکل‌گیری مشارکت اجتماعی - سیاسی می‌داند. به نظر لیست کارگرانی که در اجتماع شغلی فعال هستند، در امور تشکیلاتی فعال‌ترند. بنابراین درجه بالای مشارکت اجتماعی با نتایج سیاسی که به بار می‌آورد، متأثر از عواملی چون پایگاه شغلی است. او در بررسی مشارکت اجتماعی - سیاسی، متغیرهای اجتماعی مانند تحصیلات، شغل، درآمد، سن، جنس، محل سکونت و وضعیت تأهل را مورد توجه قرار داده است. لیست در باب تأثیر شغل بر مشارکت اجتماعی - سیاسی معتقد است که فعالیت‌هایی که افراد تحت تأثیر مشاغل خود انجام می‌دهند، نه فقط بر مشارکت فردی آنان در شبکه ارتباطات سازمان یافته جامعه اثر می‌گذارد، بلکه بر توانایی آنان بر مشارکت اجتماعی - سیاسی تأثیر می‌گذارد.

یونیس و مک کلند معتقدند، مشارکت در دوران جوانی می‌تواند، در ساختن هویت مدنی مؤثر باشد، هویت مدنی شامل حس همکاری و مسئولیت اجتماعی در تداوم رفاه جامعه است. هویتی که شکل‌گیری احساس فردی و جمعی، عاملیت اجتماعی، مسئولیت‌پذیری اجتماعی و آگاهی سیاسی - اخلاقی را ایجاد می‌کند. مشارکت در گروه‌های سازمان یافته ضابطه‌مند در دوران نوجوانی یا جوانی، عامل تعیین‌کننده میزان تعهد مدنی در بزرگ‌سالان در چند سال بعد خواهد بود (حسن زاده، ۱۳۸۱).

نظریه شهروندی پوپر

مفهوم یا احساس شهروندی خود به خود و به واسطه تجمع افراد در کنار یکدیگر ایجاد نمی‌شود، بلکه باید نهادهایی متکفل ایجاد این احساس باشند. نهادهایی مثل انتخابات، تأمین اجتماعی، مالیات یا رسانه‌ها می‌توانند چنین هویتی را ایجاد کنند، اما همه این نهادها در یک جامعه سستی می‌توانند ناکارآمد شوند یا شبه کارکردهایی از آن‌ها بروز کنند. بنابراین در جوامع سستی یا در حال گذار نهادهای دیگری با هدف ایجاد چنین هویتی ضرورت دارند (محمدی، ۱۳۷۸).

ما چه موقع می توانیم گروهی از افراد را شهروند خطاب کنیم؟

الف: هنگامی که در میان آن‌ها رسوم اخلاقی مختارانه، خودگردانی و خوی همکاری مشهود باشد. در این حال نهادهای مستقل، مردم را به سوی همراه کردن منافع شخصی با منافع عمومی سوق می دهند. مفهوم شهروندی مستلزم فداکاری، قهرمانی یا شکل های والای ایثار و از خود گذشتگی نیست. فرایند مشارکت به شهروندان می آموزد سود خود و دیگران را در هم آمیزند.

ب: هنگامی که دولت حاکم بر آن‌ها ابزارهای نظارت و کنترل را صرفاً در جهت تصحیح ساز و کارها و فرایندها به کار گیرد و مصلحت عمومی را ابزار نقض حقوق فردی شهروندان قرار ندهد. همچنین بخش عمده ای از نظارت‌ها به تشکل های مدنی واگذار شود.

ج: هنگامی که شهروندان رفاه خویش را به عمل دیگران منوط نکنند، اداره رفاه خود را به دست دیگران سپردن کار بندگان است، نه شهروندان.

د: هنگامی که نهادهای گوناگونی افراد را به یک‌دیگر مرتبط سازند. کنترل اجتماعی در این حال از سوی شهروندان بر یک‌دیگر اعمال می شود. بی تفاوتی در این روابط چند گانه رخت بر می بندد.

ه: هنگامی که نقش‌ها تفکیک شده باشد و انسان‌ها از حقوق، امتیازات و مسئولیت های هر یک از نقش‌ها برخوردار باشند.

و: هنگامی که تمرکز زدایی، افراد را در فعالیت های جاری آنان درگیر کند. در این حال شهروندان در امور مختلف، از نگهداری از امکانات عمومی و حفظ منابع طبیعی تا تعمیر مدرسه محل و آسفالت خیابان خود احساس مسئولیت خواهند کرد. همچنین بیگانه ای قدرتمند و پولدار وجود ندارد تا همه امور به آن ارجاع شود.

ز: هنگامی که افراد به آسانی به حیطه های ذهنی یکدیگر وارد شوند (ارتباط) و افراد در چارچوبی متفاوت امکان برخورد با یکدیگر را پیدا کنند.

ح: هنگامی که اخلاقیات در حد اخلاقیات قلمرو خصوصی و وظایف انسان نسبت به پدر، فرزند، همسر یا همسایه محدود نشود بلکه به حیطه اخلاق مدنی نیز گسترش یابد.

ط: هنگامی که طرحی برای شهرها ارایه کنیم که هم مشکلات شخصی و هم مسائل عمومی در آن لحاظ شده باشد. این ممکن نیست به جز با تشکل های مدنی فعال و مؤثر که آحاد شهروندان در آن‌ها حضور داشته باشند و برآیند مطالعات و تقاضاهای آن‌ها، متوجه حل مسائل عمومی نیز باشد (محمدی، ۱۳۷۸).

به کلام دوتوکویل: وقتی عقایدی به وسیله یک انجمن بیان می شود آن باید شکل روشن تر و دقیق تری به خود بگیرد. این انجمن حامیان خود را جمع می کند و آن‌ها را در راه دست‌یابی به هدف خویش وارد معرکه می نماید؛ این حامیان با یک‌دیگر آشنا می شوند و تعداد زیاد باعث افزایش غیرت و تعصب می شود. یک انجمن نیروی افکار پراکنده را متحد می کند و با قدرت، آن‌ها را به طرف یک هدف کاملاً معین هدایت می نماید.

بر اساس این نظریه یک شبکه وسیع از انجمن های فرعی، هم تجسم یک همکاری اجتماعی مؤثر است و هم به ایجاد آن کمک می کند. بنابراین بر خلاف ترس از دسته بندی و شقاق که به وسیله متفکرانی چون (ژان ژاک روسو) بیان شده، در یک جامعه مدنی انجمن های متشکل از انسان های برابر و هم فکر به ایجاد حکومت دموکراتیک کار آمد کمک می کنند. یکی از شاخص های کلیدی همبستگی مدنی، پویایی زندگی انجمنی است. همچنین دو توکویل بر ارتباطی که در جامعه مدنی بین نیروی حیات مدنی، انجمن ها و روزنامه های محلی وجود دارد، تأکید می کند. وقتی هیچ رشته محکم و پایداری وجود ندارد که انسان ها را متحد کند، ایجاد همکاری بین تعداد زیادی از آن‌ها غیر ممکن است مگر اینکه شما بتوانید هر فردی را که کمکش لازم است قانع کنید، که می تواند منافع خصوصی اش را از طریق کوشش جمعی با دیگران تأمین کند. این امر را معمولاً می توان بدون کمک یک روزنامه انجام داد. تنها یک روزنامه می تواند یک اندیشه را در یک زمان به هزاران خواننده تلقین کند. هیچ انجمن دموکراتیکی نمی تواند بدون یک روزنامه به راحتی کار کند. خواندن روزنامه یکی از علایم توجه شهروندان به مسائل جامعه محسوب می شود. یکی از معیارهای استاندارد مشارکت سیاسی، میزان شرکت در انتخابات است (دل فروز، ۱۳۸۰: ۱۶۳-۱۶۱).

نظریه جامعه پذیری

اجتماعی شدن فرایند جذب فرهنگی جامعه است. مدل‌های فرهنگی دارای این ویژگی هستند که در بدو تولد در ارگانیسم زیستی فرد انسانی ثبت نشده‌اند و به طور ارثی از نسلی به نسل دیگر منتقل نمی‌شوند. هر نسل جدید باید مدل‌های جامعه‌ای را که در آن به دنیا آمده است فراگیرد (شریعتی، ۱۳۸۳ به نقل از روشه، ۱۳۷۰: ۵۷).

اکنون می‌توان گفت جامعه‌پذیری سیاسی به عنوان بخشی از فرایند عام جامعه‌پذیری، جریانی است که در آن مدل‌های فرهنگ سیاسی جامعه انتقال می‌یابند و در افراد درونی می‌شوند. مسائلی چون تربیت "شهروند" و یا خوگیری به امور مدنی در آثاری چون "جمهوری افلاطون"، "سیاست" ارسطو و در نوشته‌ها امیل زولا و ژان ژاک روسو و دیگران مورد بحث قرار گرفته و بر آن تأکید شده است (شریعتی، ۱۳۸۳ به نقل از مهرداد، ۱۳۷۶: ۲۱).

مایکل راش جامعه‌پذیری سیاسی را چنین تعریف کرده است: "فرایندی که به وسیله آن افراد در جامعه‌ای معین با نظام سیاسی آشنا می‌شوند و تا اندازه قابل توجهی ادراکشان از سیاست و واکنش‌هایشان نسبت به پدیده‌های سیاسی تعیین می‌شود" (شریعتی، ۱۳۸۳ به نقل از راش، ۱۳۷۷: ۱۰۲).

بری استیسی از صاحب‌نظرانی است که معتقد است در خانواده‌ای که درباره مسائل آزادانه بحث می‌شود نوعی جامعه‌پذیری شکل می‌گیرد که کودکان را به فراگیری شایستگی سیاسی و تعهدات مربوط به آن توانا می‌سازد. افرادی که در این گونه خانواده‌ها تربیت شده‌اند در مورد مباحث سیاسی از خود تحمل نشان می‌دهند (شریعتی، ۱۳۸۳ به نقل از قوام، ۱۳۶۹: ۷۸).

به طور کلی می‌توان گفت خانواده تأثیرهای آشکار و پنهان بر ذهن و رفتار سیاسی کودک برجای می‌گذارد. تأثیرات آشکار آن در شکل‌گیری و تحول افکار، جهت‌گیری‌ها و رفتار سیاسی کودک در آینده منعکس می‌شود و تأثیرات پنهان آن نگرش‌های کودک و واکنش‌های او را نسبت به اقتدار شکل می‌دهد. ایستارهای مبتنی بر مشارکت و همکاری، تبعیت و فرمان‌برداری و یا اعتراض و مبارزه طلبی در معرض تأثیرهای

خانوادگی شکل می گیرد. تجربیات اولیه کودک در مشارکت در تصمیم خانواده می تواند فهم کودک را در مورد صلاحیت سیاسی خودش ارتقاء بخشد و موجب مهارت وی در امور سیاسی شود. بنابراین به تبعیت از "وایت" می توان گفت که "اجتماعی شدن مادام العمر به صورت فرایند انباشت شونده ای در می آید که به وسیله آن فرد می تواند رفتار و دانش موجود را با وضعیت های جدید انطباق دهد. ذخایری از ارزش ها، نگرش ها و کنش های اجتماعی ایجاد می شود که کنش گر اجتماعی می تواند از همه آنها با هم استفاده کند تا با نیازها و موقعیت های نقش در حال دگرگونی سازگار گردد" (شریعتی، ۱۳۸۳ به نقل از راش، ۱۳۷۷: ۱۱۱).

فرضیه ها و سؤالات تحقیق

- ۱- میزان آگاهی جوانان از حقوق و تکالیف شهروندی چقدر است؟
- ۲- وجوه تشابه و تمایز آگاهی جوانان از حقوق و تکالیف شهروندی با توجه به ویژگی های آنان چیست؟
 - ۱- بین آگاهی سیاسی و آگاهی از حقوق و تکالیف شهروندی رابطه مستقیم وجود دارد.
 - ۲- بین شرکت در انتخابات و میزان آگاهی از حقوق و تکالیف شهروندی رابطه مستقیم وجود دارد.
 - ۳- بین مشارکت در انجمن های داوطلبانه و آگاهی از حقوق و تکالیف رابطه مستقیم وجود دارد.
 - ۴- بین جو سیاسی خانواده و آگاهی از حقوق و تکالیف شهروندی رابطه مستقیم وجود دارد.
 - ۵- بین طرز تلقی جوانان از مشارکت در امور شهری و آگاهی از حقوق و تکالیف رابطه مستقیم است.
 - ۶- بین متغیرهای زمینه ای و آگاهی از حقوق و تکالیف شهروندی رابطه وجود دارد.

مدل علی تحقیق

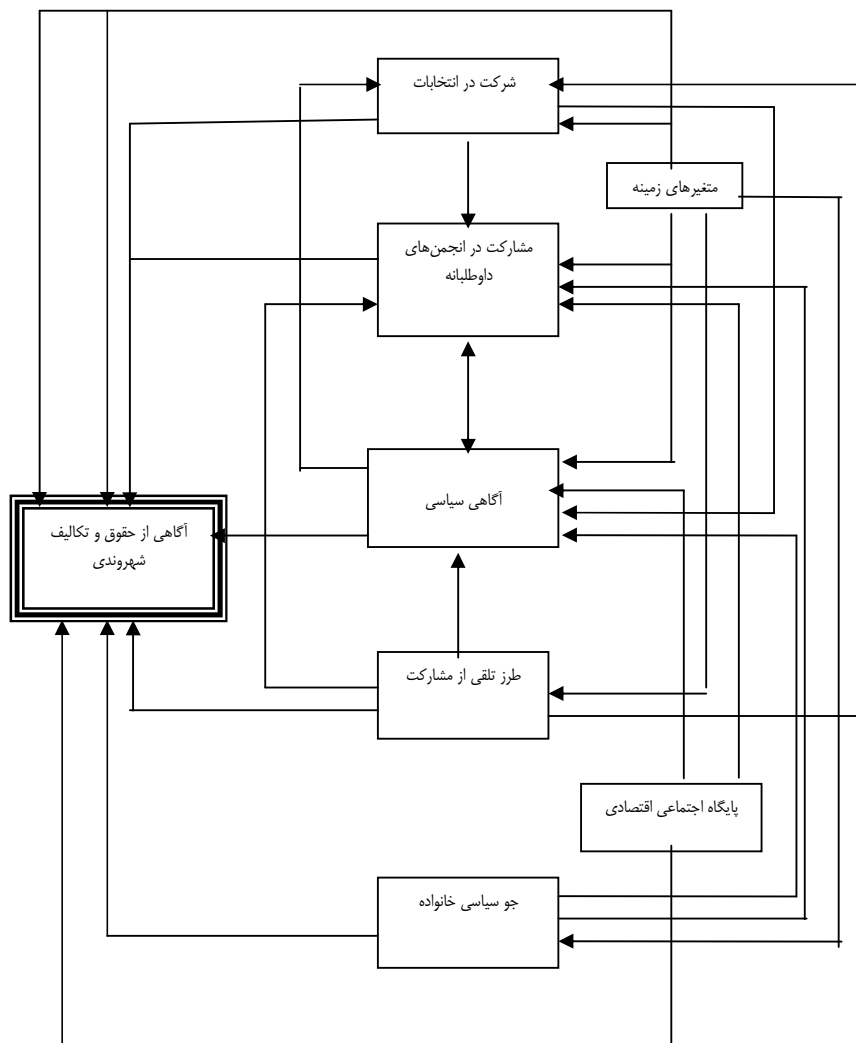

روش شناسی تحقیق

روش تحقیق در این پژوهش پیمایشی و از نوع زمینه یابی است. این پژوهش از حیث معیارهای مختلف طبقه بندی روش های تحقیق در علوم اجتماعی، از نوع مطالعات مقطعی، پنهانگر، توصیفی-تیینی و کاربردی است که در سطح جامعه شناسی خرد به اجرا در می آید. جامعه آماری پژوهش حاضر، کلیه جوانان ۱۸ تا ۳۰ ساله شهر مشهد می باشد. روش نمونه گیری در تحقیق حاضر، از نوع خوشه ای است. حجم نمونه در پژوهش حاضر براساس بودجه طرح و مشاوره با اساتید فن ۴۰۰ نفر تعیین شد. نتایج حاصل از پژوهش با حجم فوق با اطمینان ۹۵ درصد و دقت احتمالی (d) ۰/۰۶ قابل تعمیم به کل جامعه آماری تحقیق می باشد.

انتخاب افراد نمونه (واحدهای نمونه) جهت پاسخ گویی به سؤالات پرسش نامه مستلزم طی نمودن مراحل مختلف علمی است که به شرح ذیل می باشد:

۱- برای تعیین واحدهای خانوار نمونه با توجه به فقدان فهرست کامل خانوارهای شهر مشهد نمونه گیری به روش تصادفی ساده و یا به روش دسته ای ممکن نیست، اما امکان نمونه گیری خوشه ای با توجه به نقشه بلوک های مسکونی شهر مشهد وجود داشت که جهت آن اقدامات زیر صورت گرفت؛

۲- با توجه به اطلاعات موجود حاصل از تحقیقات قبلی در پژوهشکده اقبال جهاد دانشگاهی مشهد بلوک های مسکونی شهر مشهد با ملاک تشابه و تمایز اقتصادی و تا حدودی فرهنگی به چهار دسته بالا، متوسط جدید، متوسط قدیم و پایین تقسیم شد.

۳- شماره های بلوک های مسکونی هر دسته چهارگانه یادشده، در یک فایل داده در نرم افزار SPSS وارد شد و مرتب گردید.

۴- نسبت بلوک های هر یک از مناطق به کل بلوک های مسکونی شهر محاسبه شد.

۵- بر اساس نسبت هر دسته در کل، تعداد سهمیه هر دسته از ۴۰۰ خانوار نمونه محاسبه شد.

۶- بر اساس اینکه در هر بلوک به ده خانوار مراجعه می شود، تعداد بلوک های نمونه در هر دسته یک دهم تعداد سهمیه خانوارهای نمونه در آن دسته در نظر گرفته شد.

۷- با استفاده از برنامه SPSS، از فایل شماره های بلوک های هر دسته، تعداد بلوک های نمونه استخراج شد.

جدول ۱- شماره و تعداد بلوک‌های انتخاب شده

مناطق شهر	بلوک‌های هر دسته	جمع کل بلوک انتخاب شده
دسته بالا	۱۷۸،۱۸۱،۳۳۷،۴۳۱،۴۹۹،۴۷۸،۹۰۶،۳۰۹،۰۷۱،۹۰۷،۹۰۱،۱۷۶۶	۱۰
دسته پایین	۳۴۶۵،۳۵۵۹،۳۶۲۷،۴۰۰۶،۴۵۶۱،۴۵۶۹،۴۵۷۷،۵۷۹۶،۶۰۹۴ ۶۲۰۰،۲۷۷۳،۲۷۷۶،۷۴۸۳،۷۵۱۰،۷۲۰۵،۷۳۴۳،۷۴۲۲،۶۱۳۶ ۶۲۱۵،۷۱۹۷،۱۱۴۵۱،۷۸۳۰	۲۲
دسته متوسط جدید	۷۹۲۵،۷۹۲۸،۸۰۸۴،۸۱۸۷،۸۲۶۲،۸۷۵۷،۹۵۵۱،۹۵۶۷،۱۰۲۵۴،۱۰۴۲۰،۱۰۵ ۴۱،۱۰۹۱۷،۱۱۰۵۵،۱۱۱۳۴،۱۱۱۹۵،۱۱۲۲۲،۱۱۶۴۵،۱۱۷۱۵،۱۲۱۵۶،۱۲۱ ۷۷،۱۲۳۶۸،۲۱۱۴،۲۳۰۷،۲۳۵۵۱۰۴۶۲،۱۰۵۲۶	۲۶
دسته متوسط قدیم	،۱۲۱۴،۱۲۱۷،۱۳۷۳ ۱۴۶۷،۱۵۳۵،۱۹۱۴،۳۳۹۲،۳۴۰۰،۳۴۰۸،۵۲۷۳۶،۶۴۶۸۲۸،۶۸۴۳،۷۱۷۴،۱ ۲۴۴۱،۱۲۴۴۵،۱۲۴۴۹،۶۷۱۶	۱۸
جمع کل		۷۶

جدول ۲- تعداد بلوک‌های انتخاب شده و تعداد پرسش‌نامه‌ها به تفکیک هر دسته

مناطق شهر مشهد	تعداد بلوک انتخاب شده	تعداد پرسش‌نامه
دسته بالا	۱۰	۵۴
دسته پایین	۲۲	۱۱۵
دسته متوسط جدید	۲۶	۱۳۷
دسته متوسط قدیم	۱۸	۹۵
جمع کل	۷۶	۴۰۰

جدول ۳- تعداد بلوک‌ها و تعداد پرسش‌نامه‌ها به تفکیک هر دسته

مناطق شهر مشهد	تعداد بلوک هر دسته	درصد	تعداد پرسش‌نامه
دسته بالا	۱۶۹۴	۰/۱۳۴	۵۴
دسته پایین	۳۶۲۱	۰/۲۸۷	۱۱۵
دسته متوسط جدید	۴۳۳۵	۰/۳۴۳	۱۳۷
دسته متوسط قدیم	۲۹۷۶	۰/۲۳۶	۹۵
جمع کل	۱۲۶۲۶	۱	۴۰۰

در بحث روایی بیرونی سؤال اصلی این است که نمونه ای با حجم معین تا چه اندازه می تواند معرف جامعه آماری باشد به عبارتی دیگر آیا نتایج حاصل از این نمونه قابلیت تعمیم به جامعه آماری را دارد یا خیر. واقعیت این است که جامعه آماری افراد ۱۸ سال به بالای شهر مشهد از لحاظ ماهیت و میزان آگاهی که از مسائل مختلف دارند، همگن نیستند و به طبقاتی قابل تقسیم هستند. دقت در رتبه بندی اجتماعی نقاط مسکونی مناطق ده گانه شهر مشهد نشان می دهد که می توان مناطق مذکور را در سه طبقه جای داد.

۱- مناطقی که دارای مرتبه اجتماعی بالایی هستند که شامل احمد آباد، سجاد شهر، سناباد و بخش هایی از کوهسنگی می شود. نقاط مسکونی مذکور تقریباً در منطقه یک شهری قرار دارند.

۲- مناطقی که دارای مرتبه اجتماعی متوسط هستند که بخش وسیعی از سطح شهر را می پوشاند نظیر شرکت های مختلفی که در شهر مشهد احداث شده اند (مانند شهرک راه آهن، قاسم آباد، کوشش، چهارچشمه، رازی) و نواحی اطراف حرم مطهر نقاط مسکونی مذکور در مناطق ۲، ۷، ۸، ۹ و ۱۰ شهری قرار می گیرند.

۳- مناطقی که دارای مرتبه اجتماعی پایین هستند که شامل مناطق مسکونی نظیر خواجه ربیع، رده، التیمور، قلعه ساختمان و می شود. نقاط مذکور در مناطق ۳، ۴، ۵ و ۶ شهری قرار دارند.
در روایی صوری و محتوایی نیز از روش توافق داوران استفاده شد.

ویژگی های نمونه

۵۰/۵ درصد از نمونه تحقیق را مردان و ۴۹/۵ درصد را زنان تشکیل داده اند. میانگین سنی در نمونه مورد مطالعه ۲۳ سال بوده است. ۳۲ درصد از افراد نمونه ساکن مناطق متوسط جدید، ۲۹ درصد مناطق پایین شهر، ۲۶ درصد مناطق متوسط قدیم هستند و ۱۳/۵ درصد در مناطق بالای شهر مشهد سکونت دارند. میانگین درآمد ماهانه خانوار بین ۳۰۰ تا ۵۰۰ هزار تومان بوده است. میانگین بُعد خانوار افراد نمونه ۵ نفر بوده است. میزان تحصیلات حدود ۳۰ درصد از پاسخ گویان دیپلم، ۱۸ درصد دیپلم ناقص، ۱۲ درصد فوق دیپلم، ۱۰ درصد سیکل و بیش از ۱۰ درصد لیسانس بوده است و حدود ۵ درصد در حد ابتدایی تحصیل کرده اند.

توصیف متغیرها

متغیر وابسته (میزان آگاهی از حقوق و تکالیف شهروندی)

متغیر وابسته تحقیق، میزان آگاهی از حقوق و تکالیف شهروندی خود دارای دو بُعد آگاهی از حقوق و آگاهی از تکالیف شهروندی است. آگاهی از حقوق شهروندی با ۱۰ گویه و آگاهی از تکالیف شهروندی با ۸ گویه مورد سنجش قرار گرفتند. هر یک از ابعاد این متغیر با جمع گویه های مربوط به خود به دست آمد. پس از تبدیل خرده شاخص به خرده شاخص طبقه ای، نتایج زیر به دست آمد.

جدول ۴- توزیع فراوانی ابعاد متغیر وابسته آگاهی از حقوق و تکالیف شهروندی

	میانگین	زیاد	متوسط	کم
تکالیف	۷/۲ درصد	۰/۶۹ درصد	۸۳۰ درصد	۳ درصد
حقوق	۸/۲ درصد	۳/۸۳ درصد	۷/۱۶ درصد	
شهروندی	۹/۲ درصد	۸/۹۴ درصد	۳/۵ درصد	

در بین گویه های مربوط به تکالیف شهروندی، درصد پاسخ گویان آگاه از تکالیف شهروندی در همه گویه ها بیش از ۸۰ درصد بوده است به جز گویه اول که مربوط به واگذاری مدیریت شهر به متخصصین شایسته بوده است که درصد فراوانی آگاهی از آن برابر با ۲۱/۵ درصد نشان داده شده است. در بین گویه های مربوط به حقوق شهروندی، درصد پاسخ گویان آگاه از حقوق شهروندی در همه گویه ها بیش از ۸۰ درصد بوده است به جز گویه ای که مربوط به تفاوت قابل شدن بین مذاهب مختلف در انتخاب مدیران بوده است که درصد فراوانی آگاهی از آن برابر با ۴۸/۸ درصد نشان داده شده است.

متغیرهای مستقل

۱- مشارکت در انجمن های داوطلبانه

همان طور که جدول زیر نشان می دهد ۷۳ درصد از پاسخ گویان در هیچ سازمانی به صورت داوطلبانه مشارکت نداشته اند. ۳۶ درصد از پاسخ گویان به میزان کمی مشارکت داشته اند. ۷/۵ درصد به طور متوسط و ۳/۵ درصد مشارکت زیادی در انجمن های داوطلبانه داشته اند.

جدول ۵- توزیع فراوانی گویه های مربوط به متغیر مستقل مشارکت در انجمن های داوطلبانه

درصد تجمعی	درصد معتبر	درصد	فراوانی	
۷۲/۸	۷۲/۸	۷۲/۸	۲۹۱	عدم مشارکت
۹۱/۰	۱۸/۳	۱۸/۳	۷۳	کم
۹۷/۵	۷/۵	۷/۵	۳۰	متوسط
۱۰۰/۰	۱/۵	۱/۵	۶	زیاد
	۱۰۰/۰	۱۰۰/۰	۴۰۰	جمع

۲- میزان آگاهی سیاسی

متغیر آگاهی سیاسی یکی دیگر از متغیرهای مستقل تحقیق و دارای چهار بُعد است. بُعد اول دانش درباره مبانی نظام سیاسی (۴ سؤال)، بُعد دوم دانش به نخبگان سیاسی (۹ سؤال)، بُعد سوم دانش به جریانات سیاسی (۳ سؤال) و بُعد دانش به مسائل و روابط بین المللی با سه سؤال سنجیده شده است.

جدول ۶- توزیع فراوانی گویه های مربوط به متغیر مستقل آگاهی سیاسی

کم	متوسط	زیاد	میانگین	
درصد ۰/۳۶	درصد ۳/۲۹	درصد ۸/۳۴	درصد ۰/۲	مبانی نظام
درصد ۵/۷۷	درصد ۳/۲۱	درصد ۳/۱	درصد ۱/۲	نخبگان
درصد ۰/۸۲	درصد ۳/۱۱	درصد ۸/۶	درصد ۱/۲	جریانات
درصد ۰/۵۰	درصد ۰/۲۲	درصد ۵/۲۷	درصد ۱/۸	مسائل بین الملل
درصد ۸/۳۰	درصد ۸/۶۲	درصد ۵/۶	درصد ۱/۸	آگاهی سیاسی

نتایج نشان می دهد که ۵۱ درصد از پاسخ گویان از آگاهی سیاسی کمی برخوردار بوده اند. ۶۳ درصد دارای آگاهی سیاسی متوسطی بوده اند. ۶/۵ درصد افراد آگاهی سیاسی بالایی را از خود بروز داده اند.

۳- شرکت در انتخابات

این متغیر با سه سؤال بررسی شده است. شرکت در انتخابات ریاست جمهوری، نمایندگان مجلس و شورای شهر گزینه های مورد سؤال در پرسش نامه بوده است. از ترکیب این سه سؤال، شاخص شرکت در انتخابات ساخته شد. جدول زیر توزیع فراوانی را در این متغیر نشان می دهد. ۴۱ درصد پاسخ گویان در هر سه

انتخابات شرکت داشته اند. ۲۵ درصد در دو انتخابات اولی و ۲۳ درصد تنها در انتخابات ریاست جمهوری مشارکت نموده اند. ۱۰/۵ درصد از افراد نمونه نیز اصلاً در انتخابات شرکت نکرده اند.

جدول ۷- توزیع فراوانی گویه های مربوط به متغیر شرکت در انتخابات

درصد تجمعی	درصد معتبر	درصد	فراوانی	
۱۰/۵	۱۰/۵	۹/۸	۳۹	عدم مشارکت
۳۳/۸	۲۳/۲	۲۱/۵	۸۶	کم
۵۸/۹	۲۵/۱	۲۳/۳	۹۳	متوسط
۱۰۰/۰	۴۱/۱	۳۸/۰	۱۵۲	زیاد
	۱۰۰/۰	۹۲/۵	۳۷۰	جمع
		۷/۵	۳۰	بی جواب
		۱۰۰/۰	۴۰۰	جمع

۴- جو سیاسی خانواده

در این متغیر نتایج نشان می دهد، ۵۴ درصد از افراد نمونه از جو سیاسی متوسطی در خانواده برخوردار هستند. ۲۸ درصد کم و ۱۷ درصد در جو سیاسی بالایی در خانواده پرورش یافته اند.

۵- پایگاه اجتماعی - اقتصادی

این متغیر از سه ویژگی تشکیل دهنده پایگاه، یعنی میزان درآمد، مرتبه شغلی و میزان تحصیلات به دست آمده است. از آنجا که واحد اندازه گیری برای هر متغیر متفاوت با دیگری است، پس از رتبه بندی جداگانه متغیرها از کم به زیاد، محقق اقدام به استاندارد نمودن متغیرها نمود و از آنجا که ضریب پایایی در این سه مورد بالا بود، از میانگین این سه ویژگی، شاخص پایگاه اجتماعی - اقتصادی ساخته شد. این شاخص دو بعد دارد، اولی مربوط به پایگاه اجتماعی - اقتصادی خود فرد پاسخ گو است و دومین بعد، پایگاه اجتماعی - اقتصادی خانواده پاسخ گو را نشان می دهد. همان طور که جدول زیر نشان می دهد، ۵۳/۵ درصد از افراد نمونه دارای پایگاه اجتماعی - اقتصادی پایینی هستند، در حالی که ۳۹/۵ درصد در حد متوسطی قرار دارند و سایرین (فقط ۷ درصد) از پایگاه اجتماعی - اقتصادی بالایی برخوردار هستند. در بعد دوم، ۴۹ درصد از خانواده های افراد نمونه

دارای پایگاه اجتماعی - اقتصادی پایینی هستند، در حالی که ۴۶/۵ درصد در حد متوسطی قرار دارند و سایرین (فقط ۵ درصد) از پایگاه اجتماعی - اقتصادی بالایی برخوردار هستند.

جدول ۸- توزیع فراوانی گویه های مربوط به متغیر پایگاه اجتماعی - اقتصادی

درصد فراوانی			ابعاد	نام متغیر
بالا	متوسط	پایین	پایگاه اجتماعی - اقتصادی (فرد)	پایگاه اجتماعی - اقتصادی
۷	۳۹/۵	۵۳/۵		
۴/۸	۴۶/۵	۴۸/۸	پایگاه اجتماعی - اقتصادی خانواده	

۶- طرز تلقی از میزان مشارکت

این متغیر نشان می دهد که شهروندان جوان شهر مشهد، مشارکت در امور شهر را در چه میزانی و با چه مفاهیمی تصور می کنند. این مقولات در پنج مورد به پاسخ گو ارایه گردید که عبارتند از: مشارکت به معنای ارایه کمک فکری و پیشنهاد، ارایه کمک مالی، همکاری عملی و اجرایی، رعایت قوانین و مقررات شهری و کمک در تصمیم گیری های محلی. پاسخ گو برای هر مورد اولویی را از ۱ تا ۵ مشخص نموده است. همان طور که جدول زیر نشان می دهد، رعایت قوانین و مقررات شهری با ۴۷/۵ درصد بیشترین میزان فراوانی در اولیت اول به خود اختصاص داده است. ارایه کمک فکری و پیشنهاد با ۲۴/۸ درصد و ۲۹/۵ به ترتیب بیشترین فراوانی درصدی را در اولویت دوم و سوم دارد. همکاری عملی و اجرایی با ۲۷ درصد فراوانی بالاترین میزان را در اولویت چهارم کسب کرده است و بالاخره بالاترین میزان فراوانی متعلق به ارایه کمک مالی با ۳۹/۵ درصد است.

جدول ۹- توزیع فراوانی گویه های مربوط به متغیر طرز تلقی از میزان مشارکت

اولویت اول	اولویت دوم	اولویت سوم	اولویت چهارم	اولویت پنجم	میانگین	
۵/۱۴درصد	۸/۲۴درصد	۵/۲۹درصد	۵/۱۹درصد	۸/۱۱درصد	۲/۲۸۹	کمک فکری و پیشنهاد
۰/۱۴درصد	۰/۱۲درصد	۰/۱۵درصد	۵/۱۹درصد	۵/۳۹درصد	۳/۵۹	کمک مالی
۳/۱۳درصد	۵/۲۲درصد	۳/۲۱درصد	۰/۲۷درصد	۰/۱۶درصد	۳/۱۰	همکاری عملی و اجرایی
۵/۴۷درصد	۸/۲۰درصد	۸/۱۴درصد	۳/۱۱درصد	۸/۵درصد	۲/۰۷	رعایت قوانین و مقررات شهری
۸/۱۰درصد	۳/۲۰درصد	۵/۱۹درصد	۸/۲۲درصد	۸/۲۶درصد	۳/۳۵	کمک در تصمیم گیری های محلی

آزمون علی فرضیات تحقیق

از آنجا که بررسی آزمون فرضیات تحقیق با توجه به سطح سنجش متغیرها صورت می گیرد، در اینجا متغیرهای مربوط به یک سطح سنجش را با استفاده از تکنیک مناسب خود آزمون نموده ایم.

فرضیه اول- بین آگاهی سیاسی و آگاهی از حقوق و تکالیف شهروندی رابطه مستقیم وجود دارد.

نتیجه آزمون ضریب همبستگی پیرسون در جدول زیر آمده است.

جدول ۱۰- نتیجه ضریب همبستگی پیرسون بین متغیر وابسته و آگاهی سیاسی

متغیر مستقل	ضریب همبستگی	سطح معناداری
آگاهی سیاسی	۰/۸۸	۰/۰۰۸

همان طور که جدول بالا نشان می دهد، میزان آگاهی از حقوق و تکالیف شهروندی با فاصله اطمینان ۹۵ درصد و خطای ۰/۰۵ در سطح معناداری ۰/۰۰۸ و با ضریب همبستگی ۰/۸۸ رابطه مستقیم و قوی معناداری با میزان آگاهی سیاسی جوانان دارد. یعنی هر چه میزان آگاهی سیاسی در جوانان افزایش یابد، میزان آگاهی از حقوق و تکالیف شهروندی نیز افزایش می یابد. بنابراین فرضیه اول تأیید می شود و قابل تعمیم به جامعه آماری است.

فرضیه دوم- بین شرکت در انتخابات و آگاهی از حقوق و تکالیف شهروندی رابطه مستقیم وجود دارد.

نتیجه آزمون ضریب همبستگی پیرسون در جدول زیر آمده است.

جدول ۱۱- نتیجه ضریب همبستگی پیرسون بین متغیر وابسته و شرکت در انتخابات

متغیر مستقل	ضریب همبستگی	سطح معناداری
شرکت در انتخابات	۰/۴۷	۰/۰۰۹

همان طور که جدول بالا نشان می دهد، میزان آگاهی از حقوق و تکالیف شهروندی با فاصله اطمینان ۹۵ درصد و خطای ۰/۰۵ در سطح معناداری ۰/۰۰۹ و با ضریب همبستگی ۰/۴۷ رابطه مستقیم و ضعیف معناداری با میزان شرکت جوانان در انتخابات دارد. شاید دلیل ارتباط ضعیف، این باشد که در این مطالعه، برخی از جوانان موفق به شرکت در هر سه نوع انتخابات نشده اند. زیرا همان طور که در بخش توصیفی متغیر شرکت در انتخابات مشاهده شد، ۴۱ درصد از جوانان در هر سه نوع انتخابات شرکت کرده اند. نتیجه آزمون نشان می دهد

که هر چه میزان شرکت جوانان در انتخابات افزایش یابد، میزان آگاهی از حقوق و تکالیف شهروندی نیز افزایش می یابد. بنابراین فرضیه دوم تأیید می شود و قابل تعمیم به جامعه آماری است.

فرضیه سوم- بین مشارکت در انجمن های داوطلبانه و آگاهی از حقوق و تکالیف شهروندی رابطه مستقیم وجود دارد.

نتیجه آزمون ضریب همبستگی پیرسون در جدول زیر آمده است.

جدول ۱۲- ضریب همبستگی پیرسون بین متغیر وابسته و مشارکت در انجمن های داوطلبانه

متغیر مستقل	ضریب همبستگی	سطح معناداری
مشارکت در انجمن های داوطلبانه	۰/۱۷	۰/۸۴

همان طور که جدول بالا نشان می دهد، میزان آگاهی از حقوق و تکالیف شهروندی با فاصله اطمینان ۹۵ درصد و خطای ۰/۰۵ در سطح معناداری ۰/۸۴ و با ضریب همبستگی ۰/۱۷ رابطه معناداری با میزان مشارکت جوانان در انجمن های داوطلبانه ندارد. شاید دلیل عدم ارتباط این دو متغیر در این پژوهش، این باشد که در این مطالعه، ۷۳ درصد از نمونه هیچ گونه عضویتی در هیچ سازمانی به صورت داوطلبانه نداشته اند و تنها ۱/۵ درصد از آنان مشارکت زیادی در این نوع انجمن ها داشته اند. بنابراین فرضیه سوم رد می شود و قابل تعمیم به جامعه است.

فرضیه چهارم- بین جو سیاسی خانواده و آگاهی از حقوق و تکالیف شهروندی رابطه مستقیم وجود دارد.

نتیجه آزمون ضریب همبستگی پیرسون در جدول زیر آمده است.

جدول ۱۳- ضریب همبستگی پیرسون بین متغیر وابسته و جو سیاسی خانواده

متغیر مستقل	ضریب همبستگی	سطح معناداری
جو سیاسی خانواده	۰/۸۹	۰/۰۰۰

همان طور که جدول بالا نشان می دهد، میزان آگاهی از حقوق و تکالیف شهروندی با فاصله اطمینان ۹۵ درصد و خطای ۰/۰۵ در سطح معناداری ۰/۰۰۰ و با ضریب همبستگی ۰/۸۹ رابطه مستقیم و قوی معناداری با جو سیاسی خانواده دارد. یعنی هر چه در خانواده جو سیاسی بیشتری وجود داشته باشد، آگاهی جوانان از حقوق و تکالیف شهروندی بیشتر می شود. بنابراین فرضیه چهارم تأیید می شود و قابل تعمیم به جامعه آماری است.

فرضیه پنجم- بین طرز تلقی جوانان از مشارکت در امور شهری (و میزان آن) و آگاهی از حقوق و تکالیف شهروندی رابطه مستقیم وجود دارد.

نتیجه آزمون ضریب همبستگی پیرسون در جدول زیر آمده است.

جدول ۱۴- ضریب همبستگی پیرسون بین متغیر وابسته و تلقی از مشارکت

متغیر مستقل تلقی از مشارکت	ضریب همبستگی	سطح معناداری
ارایه کمک فکری	۰/۶۶	۰/۰۰۱
همکاری عملی و اجرایی	۰/۳۶	۰/۰۰۲
کمک در تصمیم گیری های محلی	۰/۵۴	۰/۸۷
ارایه کمک مالی	۰/۲۵	۰/۹۸
رعایت قوانین و مقررات شهری	۰/۸۲	۰/۰۰۶

همان طور که جدول بالا نشان می دهد، طرز تلقی از مشارکت در امور شهری، شامل پنج مورد است که از

اولویت اول تا پنجم توسط پاسخ گویان مشخص شده است.

۱- میزان آگاهی از حقوق و تکالیف شهروندی با فاصله اطمینان ۹۵ درصد و خطای ۰/۰۵ در سطح معناداری ۰/۰۰۱ و با ضریب همبستگی ۰/۶۶ رابطه مستقیم و قوی معناداری با ارایه کمک فکری دارد. یعنی هرچه ارایه کمک فکری بیشتری در امور شهری به شهرداری توسط جوانان وجود داشته باشد، آگاهی آنان از حقوق و تکالیف شهروندی بیشتر می شود.

۲- میزان آگاهی از حقوق و تکالیف شهروندی با فاصله اطمینان ۹۵ درصد و خطای ۰/۰۵ در سطح معناداری ۰/۰۰۲ و با ضریب همبستگی ۰/۳۶ رابطه مستقیم و ضعیف معناداری با همکاری عملی و اجرایی با شهرداری در امور شهری دارد. یعنی هرچه همکاری عملی و اجرایی بیشتری با شهرداری در امور شهر توسط جوانان وجود داشته باشد، آگاهی از حقوق و تکالیف افزایش می یابد.

۳- میزان آگاهی از حقوق و تکالیف شهروندی با فاصله اطمینان ۹۵ درصد و خطای ۰/۰۵ در سطح معناداری ۰/۸۷ و با ضریب همبستگی ۰/۵۴ رابطه معناداری با ارایه کمک در تصمیم گیری های محلی به شهرداری در امور شهر ندارد.

۴- میزان آگاهی از حقوق و تکالیف شهروندی با فاصله اطمینان ۹۵ درصد و خطای ۰/۰۵ در سطح معناداری ۰/۹۸ و با ضریب همبستگی ۰/۲۵ رابطه معناداری با ارایه کمک مالی به شهرداری در امور شهر ندارد.

۵- میزان آگاهی از حقوق و تکالیف شهروندی با فاصله اطمینان ۹۵ درصد و خطای ۰/۰۵ در سطح معناداری ۰/۰۰۶ و با ضریب همبستگی ۰/۸۲ رابطه مستقیم و قوی معناداری با رعایت قوانین و مقررات شهری دارد. یعنی هرچه جوانان، اهتمام بیشتری در رعایت قوانین و مقررات شهری داشته باشند و آن را در اولویت اول قرار دهند، آگاهی آنان از حقوق و تکالیف شهروندی افزایش می یابد.

نتایج آزمون رگرسیون چندگانه

نتیجه آزمون رگرسیون چندگانه برای متغیرهای فاصله ای به روش گام به گام نشان داد که در هفت مرحله، هفت متغیر وارد معادله شدند. مهم ترین متغیر مؤثر بر متغیر وابسته، میزان شرکت در انتخابات است که ۵۰ درصد از تغییرات متغیر وابسته را تبیین می کند. مقدار بتا (۰/۷۴۲) نشان داد که این متغیر همبستگی مثبت، معنادار و بالایی با متغیر وابسته دارد. یعنی با افزایش شرکت در انتخابات، میزان آگاهی از حقوق و تکالیف شهروندی افزایش می یابد.

در مرحله دوم ارایه کمک فکری که در اولویت اول میزان مشارکت در امور شهری از نظر افراد نمونه قرار دارد، عامل مؤثر دوم است که با وارد شدن آن به معادله رگرسیون، ۰/۶۶ از تغییرات متغیر وابسته تبیین می گردد. یعنی صرف نظر از تأثیر متغیر مستقل اول (شرکت در انتخابات)، این متغیر به نوبه خود ۰/۱۶ از تغییرات را تبیین نموده است. مقدار بتا (۰/۳۷۱) نشان داد که این متغیر همبستگی مثبت، معنادار و بالایی با متغیر وابسته دارد. یعنی با افزایش ارایه کمک مالی یا افزایش تصور میزان مشارکت در این زمینه از طرف شهروندان، میزان آگاهی از حقوق و تکالیف شهروندی افزایش می یابد.

متغیر سن، سومین متغیر وارد شده به معادله است که همراه با دو متغیر قبلی، حدود ۸۰ درصد از تغییرات را و به طور جزئی و جداگانه، ۰/۱۳ از تغییرات متغیر وابسته را توضیح می دهد. مقدار بتا (۰/۴۰۷) بیانگر این مطلب است که با افزایش سن، میزان آگاهی نیز بیشتر می گردد. در واقع می توان گفت افرادی که در سنین بالاتری در بازه ۱۸ تا ۳۰ سال قرار دارند، از آگاهی بیشتری در زمینه حقوق و تکالیف شهروندی برخوردار هستند.

رعایت قوانین و مقررات شهری در مرحله چهارم وارد معادله شده است و باعث تبیین ۹ درصد از تغییرات متغیر تابع گردیده است. زیرا با افزایش این متغیر به معادله مقدار R^2 به ۰/۸۹ رسیده است. مقدار بتا (۰/۲۹۸-) نشان می دهد که این متغیر با میزان آگاهی رابطه معکوس و ضعیفی دارد. یعنی هرچه رعایت قوانین و مقررات

شهری با درجه بالاتری از مشارکت از دیدگاه شهروندان از وظایف آنان محسوب گردد، میزان آگاهی از حقوق و تکالیف شهروندی کمتر خواهد شد.

در مرحله بعدی، آگاهی سیاسی با (۰/۷۵۱) مقدار بتا، ۶ درصد از تغییرات مورد مطالعه را توضیح داده است. با وارد شدن این متغیر مقدار R^2 بالغ بر ۰/۹۵۷ گردیده است. مقدار بتا نیز نشان از رابطه مثبت و قوی بین این دو متغیر دارد. یعنی با افزایش میزان آگاهی سیاسی، میزان آگاهی از حقوق و تکالیف شهروندی نیز بیشتر می شود.

جو سیاسی خانواده، متغیر مؤثر دیگری است که در مرحله ششم وارد گردیده است و با متغیرهای دیگر، ۰/۹۸ از تغییرات را تبیین نموده است. مقدار بتا برابر با ۰/۲۵۶ است که بیانگر رابطه مثبت ولی ضعیف بین دو متغیر جو سیاسی خانواده و آگاهی از حقوق و تکالیف شهروندی است. یعنی هرچه خانواده از جو سیاسی بالاتری برخوردار باشد، میزان آگاهی از حقوق و تکالیف شهروندی نیز افزایش می یابد.

در آخرین مرحله، پایگاه اجتماعی - اقتصادی والدین از متغیرهای اثرگذار دیگر بر میزان آگاهی بوده است که با وارد شدن به معادله سبب تبیین بیش از ۰/۹۹ از تغییرات متغیر وابسته شده است. مقدار بتا برای این متغیر (۰/۱۴۱-) است که رابطه معکوس و ضعیفی را با متغیر وابسته پژوهش نشان می دهد. میزان اثرگذاری آن بر وابسته به طور جداگانه ۰/۱۱ است.

این هفت متغیر در مجموع ۰/۹۹ از تغییرات متغیر وابسته را تبیین می نمایند که نشان از برازش خوب مدل علی با چهارچوب نظری پژوهش دارد. جدول زیر آمارهای این آزمون را نشان می دهد.

جدول ۱۵- نتیجه آزمون رگرسیون چندگانه به روش گام به گام برای متغیر وابسته

گام	متغیر وارد شده	R ² استاندارد	خطای استاندارد	Beta استاندارد	سطح معناداری
۱	شرکت در انتخابات	۰/۵۰۰	۰/۲۵۰	۰/۷۴۲	۰/۰۰۹
۲	ارایه کمک مالی	۰/۶۶۴	۰/۲۰۵	۰/۳۷۱	۰/۰۰۵
۳	سن	۰/۷۹۶	۰/۱۵۹	۰/۴۰۷	۰/۰۰۲
۴	رعایت مقررات و قوانین شهری	۰/۸۸۷	۰/۱۱۹	-۰/۲۹۸	۰/۰۰۱
۵	آگاهی سیاسی	۰/۹۵۷	۰/۰۷۳	۰/۷۵۱	۰/۰۰۱
۶	جو سیاسی خانواده	۰/۹۸۲	۰/۰۴۶	۰/۲۵۶	۰/۰۰۰
۷	پایگاه اجتماعی-اقتصادی خانواده	۰/۹۹۲	۰/۰۴۵	-۰/۱۴۱	۰/۰۰۰

فرایند تأثیر و تأثر متغیرهای مستقل بر یکدیگر

سؤال اصلی پنجم- شدت و جهت اثر گذاری متغیرهای مستقل بر یکدیگر چگونه است؟

از آنجا که متغیرهای مستقل این پژوهش بر یکدیگر اثر گذار هستند، می توان یک رابطه تعاملی بین آنها برقرار نمود. به همین علت لازم است تا اثر برخی متغیرهای مستقل را بر یکدیگر سنجید.

مشارکت در انجمن های داوطلبانه

این متغیر مستقل، خود تحت تأثیر متغیرهای مستقلی قرار می گیرد که با توجه به سطح سنجش متغیرها از آزمون مناسب آن استفاده می شود. این متغیر، خود یک متغیر در سطح ترتیبی است. بنابراین از آزمون گاما جهت آزمون روابط علی بین این متغیر به عنوان وابسته با متغیرهای مستقل فاصله ای پژوهش سود جسته ایم. نتیجه این آزمون در جدول زیر آمده است.

جدول ۱۷- نتیجه آزمون گاما بین مشارکت در انجمن‌های داوطلبانه و متغیرهای مستقل

نام متغیر مستقل	ارزش	خطای استاندارد	سطح معناداری
شرکت در انتخابات	۰/۰۵۲	۰/۰۳۰	۰/۰۸۵
آگاهی سیاسی	۰/۲۵۱	۰/۰۵۹	۰/۰۰۰
رعایت قوانین و مقررات شهری	-۰/۱۲۴	۰/۰۵۵	۰/۰۲۵
جو سیاسی خانواده	۰/۱۹۱	۰/۰۵۷	۰/۰۰۱
سن	-۰/۱۷۸	۰/۰۵۷	۰/۰۰۲
پایگاه اجتماعی-اقتصادی خانواده	۰/۱۶۴	۰/۰۵۸	۰/۰۰۵
پایگاه اجتماعی-اقتصادی فرد	۰/۱۹۱	۰/۰۵۹	۰/۰۰۱

همان‌طور که از جدول برمی آید، میزان شرکت در انتخابات، میزان آگاهی سیاسی، جو سیاسی خانواده، پایگاه اجتماعی-اقتصادی پاسخ‌گو و والدین او رابطه علی مثبت و تقریباً ضعیفی با مشارکت در انجمن‌های داوطلبانه دارند. در حالی که سن پاسخ‌گو و تصور پاسخ‌گو از میزان رعایت قوانین و مقررات شهری به عنوان یکی از وظایف شهروندی رابطه معکوس با متغیر وابسته مشارکت در انجمن‌های داوطلبانه دارند. جهت سنجش رابطه بین متغیر مشارکت داوطلبانه با متغیرهای اسمی دو گانه از آزمون تی تست استفاده شد که نتایج آن در جدول زیر آمده است.

جدول ۱۸- نتیجه آزمون گاما بین مشارکت در انجمن‌های داوطلبانه و متغیرهای مستقل

نام متغیر مستقل	تفاوت میانگین	تفاوت خطای استاندارد	سطح معناداری
جنس	۰/۵۷	۰/۱۶۷	۰/۰۰۱
وضع تأهل	۰/۴۲	۰/۱۶۸	۰/۰۱۵
وضع اشتغال	-۰/۲۳	۰/۲۷۲	۰/۴۰۸

همان‌طور که جدول بالا نشان می‌دهد، بین دو متغیر جنس و وضع تأهل با مشارکت در انجمن‌های داوطلبانه تفاوت معنادار مشاهده می‌شود. آزمون میانگین‌ها نشان داد که مشارکت مردان از زنان بیشتر است. مشارکت افراد متأهل از مجردین بیشتر است. اما بین افراد بیکار و شاغل تفاوتی در میزان مشارکت مشاهده نشد.

آگاهی سیاسی

این متغیر مستقل، خود تحت تأثیر متغیرهای مستقلی قرار می‌گیرد که نتایج آن در این بخش می‌آید.

جدول ۱۹- نتیجه آزمون گاما بین متغیر وابسته میزان آگاهی سیاسی و متغیرهای مستقل

نام متغیر مستقل	ارزش	خطای استاندارد	سطح معناداری
شرکت در انتخابات	۰/۲۱۲	۰/۰۵۴	۰/۰۰۰
عضویت در انجمن‌های داوطلبانه	۰/۱۴۴	۰/۰۴۴	۰/۰۰۱
رعایت مقررات و قوانین شهری	-۰/۳۲۵	۰/۰۵۰	۰/۰۰۰
ارایه کمک مالی	۰/۲۷۸	۰/۰۵۰	۰/۰۰۰
جو سیاسی خانواده	۰/۰۵۴	۰/۲۵۸	۰/۰۰۰
پایگاه اجتماعی همسر	۰/۴۰۰	۰/۰۸۰	۰/۰۰۰
پایگاه اجتماعی-اقتصادی خانواده	۰/۳۵۷	۰/۰۵۱	۰/۰۰۰
پایگاه اجتماعی-اقتصادی فرد	۰/۳۶۱	۰/۰۵۲	۰/۰۰۰
منطقه سکونت	۰/۲۲۱	۰/۰۵۳	-۰/۰۰۰

همان‌طور که از جدول برمی‌آید، میزان شرکت در انتخابات، مشارکت در انجمن‌های داوطلبانه، پایگاه اجتماعی-اجتماعی پاسخ‌گو و خانواده پاسخ‌گو، پایگاه اجتماعی همسر پاسخ‌گو، ارایه کمک مالی، جو سیاسی خانواده و منطقه سکونت رابطه علی مثبت و وضعی با میزان آگاهی سیاسی دارند. در حالی که تصور پاسخ‌گو از میزان رعایت قوانین و مقررات شهری به عنوان یکی از وظایف شهروندی رابطه معکوس با متغیر وابسته آگاهی سیاسی دارد.

جهت سنجش رابطه بین متغیر آگاهی سیاسی با متغیرهای اسمی دو گانه از آزمون تی تست استفاده شد که نتایج آن در جدول زیر آمده است.

جدول ۲۰- نتیجه آزمون گاما بین متغیر وابسته میزان آگاهی سیاسی و متغیرهای مستقل

نام متغیر مستقل	تفاوت میانگین	تفاوت خطای استاندارد	سطح معناداری
جنس	۰/۲۹۲	۰/۰۵۵	۰/۰۰۰

همان‌طور که جدول بالا نشان می‌دهد، بین دو متغیر جنس و آگاهی سیاسی تفاوت معنادار مشاهده می‌شود. آزمون میانگین‌ها نشان داد که آگاهی سیاسی مردان از زنان بیشتر است.

شرکت در انتخابات

این متغیر مستقل، خود تحت تأثیر متغیرهای مستقلی قرار می‌گیرد که نتایج آن در این بخش می‌آید.

جدول ۲۱- نتیجه آزمون گاما بین متغیر وابسته میزان شرکت در انتخابات و متغیرهای مستقل

نام متغیر مستقل	ارزش	خطای استاندارد	معناداری
آگاهی سیاسی	۰/۱۵۵	۰/۴۰	۰/۰۰۱
سن	۰/۱۰۷	۰/۵۱	۰/۰۳۳
رعایت مقررات و قوانین شهری	-۰/۰۹۴	۰/۴۶	۰/۰۴۰
تحصیلات فرد	۰/۰۰۵	۰/۱۴۱	۰/۰۵۰
سواد همسر	۰/۰۰۱	۰/۲۶۵	۰/۰۸۰

همان‌طور که از جدول برمی‌آید، میزان آگاهی سیاسی، سن، سواد همسر پاسخ‌گو و تحصیلات فرد رابطه علی‌مبث و وضعیفی با میزان شرکت در انتخابات دارند. در حالی که تصور پاسخ‌گو از میزان رعایت قوانین و مقررات شهری به عنوان یکی از وظایف شهروندی رابطه معکوس با متغیر وابسته میزان شرکت در انتخابات دارد.

جهت سنجش رابطه بین متغیر شرکت در انتخابات با متغیرهای اسمی دو گانه از آزمون تی تست استفاده شد که نتایج آن در جدول زیر آمده است.

جدول ۲۲- نتیجه آزمون گاما بین متغیر وابسته میزان آگاهی سیاسی و متغیرهای مستقل

نام متغیر مستقل	تفاوت میانگین	تفاوت خطای استاندارد	سطح معناداری
جنس	۰/۲۹۲	۰/۵۵	۰/۰۰۰

همان‌طور که جدول بالا نشان می‌دهد، بین دو متغیر جنس و آگاهی سیاسی تفاوت معنادار مشاهده می‌شود. آزمون میانگین‌ها نشان داد که آگاهی سیاسی مردان از زنان بیشتر است.

بحث و نتیجه‌گیری

از آنجا که بحث شهروندی به تازگی در تحقیقات ما جای گرفته است و با توجه به اینکه این موضوع دارای ابعاد مختلف می‌باشد و به مباحث مختلفی چون جهانی شدن، هویت، مشارکت، سیاست، اجتماع و... مربوط است، می‌توان مطالعات زیادی در این زمینه انجام داد. تعریف شهروندی، مؤلفه‌های آن، ویژگی‌های

یک شهروند خوب، تعیین حقوق و وظایف شهروندی و ... نیاز به مشارکت دولت و همکاری بیشتر آن با محققان اجتماعی در این زمینه دارد.

متأسفانه همان‌طور که نتایج تحقیق نیز نمایان می‌سازد، بحث مشارکت که زمینه ساز آگاهی سیاسی از جمله آگاهی از حقوق و تکالیف شهروندی است، در کشور ما بسیار ضعیف است. مشارکت و عضویت مردم بالاخص جوانان در انجمن‌ها، سازمان‌ها و تشکل‌های رسمی و غیررسمی اجتماعی، فرهنگی، هنری، ورزشی، سیاسی و... خود می‌تواند اثر به‌سزایی در بالابردن آگاهی‌های اجتماعی سیاسی داشته باشد. اما به نظر می‌رسد امکانات و حمایت لازم از سوی دولت در این زمینه صورت نمی‌گیرد.

با نگاهی اجمالی به دانشگاه‌ها می‌توان مشاهده کرد که از جمع‌کنندگی از دانشجویان، تعداد کمی از آنان (نسبت به کل دانشجویان) در تشکل‌های دانشجویی مشغول به فعالیت هستند. در این زمینه نیاز به تحقیقات متعدد در خصوص علل عدم شرکت و عدم فعالیت در این تشکل‌ها ضروری به نظر می‌رسد.

ورود دانشجویان به دانشگاه و حضور در کلاس نیز با عدم مشارکت علمی و عملی همراه است. البته در این زمینه خانواده‌ها نیز نقش مؤثری داشته و دارند. روش تدریس اساتید و تلاش برای ترغیب دانشجویان در مباحث علمی می‌تواند راه‌گشای مشارکت دانشجویان در عرصه‌های علمی، فرهنگی و... باشد.

به‌طور خلاصه می‌توان گفت که شهروندی باید دارای دو عنصر احساس تعلق و مشارکت باشد که عنصر اول به بهره‌مندی از حقوق اساسی و فرصت‌های مختلف اجتماعی، اقتصادی، سیاسی و فرهنگی برمی‌گردد و مشارکت، ثمره این احساس تعلق و بهره‌مندی است. یعنی در صورتی که در جامعه‌ای چنین فضایی حکم‌فرما باشد، حقوق شهروندی رسمیت می‌یابد. و ایجاد این فضا تنها با آگاهی شهروندان از راه آموزش دقیق امکان پذیر است.

آگاهی‌های روزافزون مردم از حقوق و قوانین شهرسازی، در حالی که رسانه‌ها و مطبوعات محلی نیز آن‌ها را ترویج کنند، می‌تواند به اهرم فشار در جهت برنامه‌ریزی اصولی و عمل‌کرد منطقی شهرداری بدل گردد. به‌عنوان مثال آگاهی از این امر که به ازای هر ۱۰۰۰ خانوار یک پارک کودک و به ازای هر ۳۰۰۰ خانوار یک پارک محله مورد نیاز است، و یا هر ۵۰۰۰ نفر جمعیت شهر نیاز به یک کتابخانه عمومی دارد و نیز آگاهی از استانداردهای رفاه شهری و ده‌ها مورد از اصول و مقررات شهرسازی می‌تواند شهروندان را برای درخواست حقوقشان از شهرداری ترغیب کند (رضایی، ۱۳۸۲: ۷۶-۷۴).

مقایسه نتایج تحقیق حاضر با تحقیقات پیشین

مقایسه نتایج این مقاله با تحقیقات انجام گرفته قبلی و مورد بررسی در این مقاله نشان داد که می توان اشتراکاتی در ۹ مقاله در بین نتایج بدست آورد که این اشتراکات در جدول زیر آمده است.

برخی نتایج مهم تحقیقات پیشین	برخی نتایج مقاله حاضر
۱- زنان نسبت به مردان آگاهی کمتری از حقوق و وظایف شهروندی خود دارند (شیانی، ۱۳۸۱).	۱- آگاهی مردان از زنان در این زمینه بیشتر است.
۲- تفاوت معناداری بین نگرش زن و مرد در زمینه ویژگی های شهروند خوب وجود دارد (فحی و دنیا، ۱۳۸۱).	۲- وضع تأهل با میزان آگاهی تفاوت معناداری را نشان نمی دهد.
۳- مردان بیش از زنان در سیاست مشارکت می کنند (باقری احمدآبادی، محمدرضا، ۱۳۷۷).	۳- اشتغال با میزان آگاهی تفاوت معناداری را نشان نمی دهد.
۴- زنان نسبت به مردان و متأهلین نسبت به مجردین از آگاهی کمتری برخوردارند (شاکری، حمید، ۱۳۸۴).	۴- با افزایش سن، آگاهی نیز بیشتر می گردد.
۵- اطلاعات سیاسی زنان کمتر از مردان بوده است (افهمی، بنقشه، ۱۳۸۲).	۵- افزایش درآمد، افزایش آگاهی.
۶- پسران بیش از دختران دارای آگاهی سیاسی هستند (طلوعی، علی، ۱۳۷۹).	۶- افزایش اعضاء خانوار، افزایش آگاهی.
۷- نگرش زنان نسبت به سیاست خوش بینانه نیست و آن را حرفه ای مردانه می دانند (شاهسون، ۱۳۸۰).	۷- مشارکت مردان از زنان بیشتر است.
۸- مشارکت زنان در احزاب سیاسی به مراتب کمتر از مردان است که خود این مسئله می تواند نتیجه بی توجهی و آگاهی کم آنان از مصائب سیاسی باشد (شاهسون، ۱۳۸۰).	۸- مشارکت افراد متأهل از مجردین بیشتر است.
۹- گروه های شغلی مختلف آگاهی متفاوتی در زمینه حقوق و وظایف شهروندی داشته اند (شیانی، ۱۳۸۱).	۹- بین افراد بیکار و شاغل تفاوتی در میزان مشارکت مشاهده نشد.
۱۰- نگرش سیاسی متأهلان و شهرنشینان مثبت تر از سایرین بوده است (افهمی، بنقشه، ۱۳۸۲).	۱۰- میزان شرکت در انتخابات، میزان آگاهی سیاسی، جو سیاسی خانواده رابطه مثبت با مشارکت در انجمن های داوطلبانه دارند.
۱۱- بین مشارکت اجتماعی و سطح تحصیلات رابطه معنی داری مشاهده نشده است (کلدی، علیرضا، ۱۳۸۱).	۱۱- پایگاه اجتماعی - اقتصادی پاسخ گو و والدین او رابطه مثبت با مشارکت در انجمن های داوطلبانه دارند.
۱۲- بین متغیر مشارکت اجتماعی و متغیر شغل رابطه معنی داری ملاحظه نشده است (کلدی، علیرضا، ۱۳۸۱).	۱۲- سن و رعایت قوانین و مقررات شهری به عنوان یکی از وظایف شهروندی رابطه معکوس با مشارکت در انجمن های داوطلبانه دارند.
۱۳- بین میزان مشارکت اجتماعی و بعد خانوار رابطه معنی داری وجود دارد (کلدی، علیرضا، ۱۳۸۱).	۱۳- با افزایش شرکت در انتخابات، میزان آگاهی از حقوق و تکالیف شهروندی افزایش می یابد.
۱۴- مجردها بیش از متأهلین در سیاست مشارکت می کنند (باقری احمدآبادی، محمدرضا، ۱۳۷۷).	
۱۵- مشاغل دولتی بیش از آزاد در سیاست مشارکت می کنند (باقری احمدآبادی، محمدرضا، ۱۳۷۷).	

<p>۱۴- با افزایش آگاهی سیاسی، آگاهی از حقوق و تکالیف شهروندی بیشتر می شود.</p> <p>۱۵- میزان شرکت در انتخابات، مشارکت در انجمن های داوطلبانه، پایگاه اقتصادی اجتماعی پاسخ گو و خانواده پاسخ گو، پایگاه اجتماعی همسر، ارایه کمک مالی، جو سیاسی خانواده و منطقه سکونت رابطه مثبت با آگاهی سیاسی دارند.</p> <p>۱۶- میزان رعایت قوانین و مقررات شهری به عنوان یکی از وظایف شهروندی رابطه معکوس با آگاهی سیاسی دارد.</p> <p>۱۷- آگاهی سیاسی مردان از زنان بیشتر است.</p> <p>۱۸- آگاهی سیاسی، سن، سواد همسر و تحصیلات میزان شرکت در انتخابات را افزایش می دهد.</p> <p>۱۹- میزان رعایت قوانین و مقررات شهری به عنوان یکی از وظایف شهروندی رابطه معکوس با میزان شرکت در انتخابات دارد.</p> <p>۲۰- با افزایش جو سیاسی خانواده، آگاهی از حقوق و تکالیف شهروندی افزایش می یابد.</p> <p>۲۱- پایگاه اجتماعی- اقتصادی والدین بر میزان آگاهی مؤثر بوده است.</p> <p>۲۲- با افزایش ارایه کمک مالی، آگاهی از حقوق و تکالیف شهروندی افزایش می یابد.</p> <p>۲۳- هر چه رعایت قوانین و مقررات شهری با درجه بالاتری از مشارکت از دیدگاه شهروندان از وظایف آنان محسوب گردد، آگاهی از حقوق و تکالیف شهروندی کمتر خواهد شد.</p> <p>۱۶- تحصیلات بالاتر، مشارکت در سیاست بیشتر (باقری احمدآبادی، محمدرضا، ۱۳۷۷).</p> <p>۱۷- رابطه مستقیم و معناداری میان سطح درآمد و آگاهی از حقوق و وظایف وجود دارد (شیانی، ملیحه، ۱۳۸۱).</p> <p>۱۸- میزان عملی مشارکت در نهادهای دانشجویی ضعیف می باشد (باقری احمدآبادی، محمدرضا، ۱۳۷۷).</p> <p>۱۹- افزایش مشارکت در فعالیت های اتحادیه صنفی، افزایش مشارکت اجتماعی (باقری احمدآبادی، ۱۳۷۷).</p> <p>۲۰- افراد دارای آگاهی سیاسی، بیشتر در سیاست مشارکت می کنند (باقری احمدآبادی، محمدرضا، ۱۳۷۷).</p> <p>۲۱- متغیر آگاهی سیاسی قوی ترین همبستگی را با میزان جامعه پذیری سیاسی داشته است (طلوعی، ۱۳۷۹).</p> <p>۲۲- خانواده و دوستان نیز بر کنش فرد مؤثر بوده اند (رفعت برزشی، ۱۳۸۳).</p> <p>۲۳- جهت گیری سیاسی خانواده بر جهت گیری فرزند اثر دارد (رفعت برزشی، ۱۳۸۳).</p> <p>۲۴- بین مشارکت اجتماعی و تلقی مشارکت به عنوان ارایه کمک فکری رابطه معنی داری است (کلدی، ۱۳۸۱).</p> <p>۲۵- بین مشارکت اجتماعی و تلقی ارایه کمک مالی از مشارکت رابطه ای معکوس است (کلدی، ۱۳۸۱).</p> <p>۲۶- بین مشارکت اجتماعی و تلقی ارایه پیشنهاد از مشارکت ارتباط مستقیم وجود دارد (کلدی، علیرضا، ۱۳۸۱).</p> <p>۲۷- بین مشارکت اجتماعی و تلقی همکاری عملی و اجرایی از مشارکت رابطه ای نیست (کلدی، ۱۳۸۱).</p> <p>۲۸- دانش آموزانی که در مدیریت دبیرستان با طرح های خدمات باهمستانی، در معنای فراگیر آن، شرکت می کنند، در بزرگسالی نسبت به همتایان خود که در گذشته چنین فعالیت هایی نداشته اند، با احتمال بیشتری در رأی گیری شرکت می کنند یا به سازمان های باهمستانی می پیوندند (حسن زاده، ۱۳۸۱).</p> <p>۲۹- مشارکت در سازمان ها و جنبش ها، تجربه رویه های مدنی منطبق بر هنجارها و ایدئولوژی ها را تامین می کند و هویت های در حال ایجاد جوانان را به گونه ای پایا شکل می دهد (حسن زاده، ۱۳۸۱).</p> <p>۳۰- مشارکت در اداره مدرسه و اصلاحات اجتماعی- سیاسی جوانان را در آغاز مسیر تکوینی به سوی شهروندی سازنده و مولد قرار می دهند (حسن زاده، ۱۳۸۱).</p>	<p>۱۴- با افزایش آگاهی سیاسی، آگاهی از حقوق و تکالیف شهروندی بیشتر می شود.</p> <p>۱۵- میزان شرکت در انتخابات، مشارکت در انجمن های داوطلبانه، پایگاه اقتصادی اجتماعی پاسخ گو و خانواده پاسخ گو، پایگاه اجتماعی همسر، ارایه کمک مالی، جو سیاسی خانواده و منطقه سکونت رابطه مثبت با آگاهی سیاسی دارند.</p> <p>۱۶- میزان رعایت قوانین و مقررات شهری به عنوان یکی از وظایف شهروندی رابطه معکوس با آگاهی سیاسی دارد.</p> <p>۱۷- آگاهی سیاسی مردان از زنان بیشتر است.</p> <p>۱۸- آگاهی سیاسی، سن، سواد همسر و تحصیلات میزان شرکت در انتخابات را افزایش می دهد.</p> <p>۱۹- میزان رعایت قوانین و مقررات شهری به عنوان یکی از وظایف شهروندی رابطه معکوس با میزان شرکت در انتخابات دارد.</p> <p>۲۰- با افزایش جو سیاسی خانواده، آگاهی از حقوق و تکالیف شهروندی افزایش می یابد.</p> <p>۲۱- پایگاه اجتماعی- اقتصادی والدین بر میزان آگاهی مؤثر بوده است.</p> <p>۲۲- با افزایش ارایه کمک مالی، آگاهی از حقوق و تکالیف شهروندی افزایش می یابد.</p> <p>۲۳- هر چه رعایت قوانین و مقررات شهری با درجه بالاتری از مشارکت از دیدگاه شهروندان از وظایف آنان محسوب گردد، آگاهی از حقوق و تکالیف شهروندی کمتر خواهد شد.</p>
--	--

پیشنهادات

- ۱- با تشویق و ترغیب دانشجویان و دانش آموزان در تشکلهای مختلف دانش آموزی و دانشجویی می توان عرصه را برای مشارکت بیشتر که آگاهی سیاسی را نیز به دنبال دارد، افزایش بخشید.
- ۲- در مدارس و مخصوصاً دانشگاهها باید در ترغیب زنان به مشارکت در تشکلهای اجتماعی و سیاسی تلاش بیشتری نمود. اساتید دانشگاه و مسئولین محترم در بخشهای مختلف دانشگاه (بسیج، نهاد رهبری، تشکلهای فرهنگی، هنری و اجتماعی) می توانند نقش مهمی در این زمینه ایفا نمایند.
- ۳- معرفی تشکلهای و انجمنها و سازمانهای غیردولتی در زمینههای مختلف به قشر جوان جامعه و تشریح فعالیتهای مختلف آنان نیز می تواند مشارکت جوانان را در انجمنهای داوطلبانه افزایش دهد.
- ۴- انجام پژوهشها و نظرسنجیهای متعدد در زمینه علل عدم شرکت در انتخابات و انجمنهای داوطلبانه اجتماعی، فرهنگی، هنری و نیز انجام مصاحبههای عمیق با قشر جوان در این مورد می تواند علل این بی علاقهگی را روشن تر نماید. بلکه با تشخیص و شناسایی علل آن بتوان به حل مشکل پرداخت و از این طریق راه را برای مشارکت بیشتر در عرصههای مختلف سیاسی، فرهنگی و اجتماعی باز نمود.
- ۵- از آنجا که مدارس و دانشگاهها نمی توانند همه این مشکلات و همه اقشار جامعه را به سوی مشارکت جلب نمایند، رسانه های همگانی در این زمینه می توانند بسیار مؤثر باشند. برنامه های مختلفی که با حضور جوانان در تلویزیون برگزار می گردد و به تازگی رونق بیشتری یافته است، به جوانان اجازه مشارکت و صحبت و نظر دادن می دهد. این رسانه ها می توانند با افزایش این فعالیتها سهم به سزایی در این زمینه ایفا نمایند.
- ۶- اساتید دانشگاه در کلاسهای درس می توانند دانشجویان را به مشارکت و چالش بکشانند. و این متضمن تغییر روش و نحوه تدریس است. برگزاری کنفرانسها، سمینارها و جلسات دفاع اجباری، مشارکت علمی در کلاس درس و انجام فعالیتهای عملی در خارج از کلاس نیز می تواند بخشی از این مشکل را حل نماید. میزان و نوع رابطه و برخورد با دانشجویان، و بهادادن به نظرات آنان و ایجاد فضایی صمیمی برای شکوفایی خودباوری دانشجویان زمینه ساز مشارکت سیاسی، اجتماعی و... خواهد بود.
- ۷- با توجه به گسترده بودن موضوع شهروندی، محقق در این تحقیق با وجود محدودیتهای موجود نتوانسته است به بررسی کامل و همه جانبه عوامل مؤثر بپردازد. از این جهت پیشنهاد می شود با توجه به جدید بودن و اهمیت زیاد موضوع شهروندی، هنوز تحقیقات و مطالعات زیادی در این زمینه لازم است انجام گیرد

تا ابعاد و مؤلفه های آن و حتی تعریف عملی از شهروند در جامعه روشن گردد تا به مدد آن بتوان سیاستگذاری‌ها و برنامه ریزی‌های پایداری در راه توسعه و سربلندی ایران عزیز ارائه نمود.

فهرست منابع

- احمد زاده، سید مصطفی (۱۳۸۴): حقوق شهروندی، مجله اندیشه، سال یازدهم، ش ششم.
- افهمی، بنفشه (۱۳۸۲): بررسی دانش، نگرش و رفتار سیاسی نوجوانان و جوانان شهر مشهد.
- باقری احمد آبادی، محمد رضا (۱۳۷۷): عوامل مؤثر بر مشارکت سیاسی جوانان (نمونه مورد مطالعه شهر شیراز) دانشگاه شیراز، دانشکده علوم اجتماعی و انسانی، رساله کارشناسی ارشد.
- پاتام، رابرت (۱۳۸۰): دموکراسی و سنت‌های مدنی، ترجمه محمد تقی دل فروز، تهران، دفتر مطالعات و تحقیقات سیاسی وزارت کشور، صص ۱۶۲-۱۵۱.
- توسلی، غلام عباس و محمود نجاتی حسینی (۱۳۸۳): واقعیت اجتماعی شهروندی در ایران، مجله جامعه شناسی ایران، ش ۲، دوره پنجم، صص ۶۲-۳۲.
- حسام، فرحناز (۱۳۸۲): هویت شهروندی، ماهنامه شهرداری‌ها، دوره جدید، ش ۵۱، سال پنجم، صص ۱۳-۱۱.
- دهقان، علی رضا و غلام رضا غفاری (۱۳۸۴): تبیین مشارکت اجتماعی - فرهنگی دانشجویان دانشگاه‌های علوم پزشکی شهر تهران، مجله جامعه شناسی ایران، ش ۱، دوره ششم، صص ۹۸-۶۷.
- رضایی، عبدالعلی (۱۳۷۳): تشکل صنفی و مشارکت اجتماعی: بررسی موردی اتحادیه صنف ناشر و کتابفروش تهران، دانشگاه علامه طباطبائی، دانشکده علوم اجتماعی، رساله کارشناسی ارشد.
- رفعت برزشی، مجتبی (۱۳۸۳): بررسی عوامل مؤثر بر میزان آگاهی و جهت گیری سیاسی دانش آموزان شاهد دبیرستان‌های شاهد شهر مشهد، رساله کارشناسی ارشد، مشهد، دانشگاه فردوسی مشهد.
- شاکری، حمید (۱۳۸۴): بررسی میزان آگاهی دانشجویان دانشکده ادبیات و علوم انسانی دانشگاه فردوسی مشهد از گفتگوی تمدن‌ها.
- شاهسون، پرچهر (۱۳۸۰): بررسی مقایسه ای مشارکت زنان در امور مدنی - سیاسی کشورهای مختلف، ویرایش از بخش پژوهش و ترجمه ماهنامه ۱۲.
- شریعتی مزیانی، سعید (۱۳۸۳): بررسی فرایند جامعه پذیری سیاسی دانش آموزان مشهد و عوامل مؤثر بر آن با تأکید بر خانواده و مدرسه، مشهد، معاونت پژوهشی جهاد دانشگاهی مشهد گروه پژوهشی علوم اجتماعی.

شیانی، ملیحه (۱۳۸۱): *تحلیلی جامعه‌شناختی از وضعیت شهروندی در لرستان*، مجله جامعه‌شناسی ایران، ش ۳، دوره چهارم.

طلوعی، علی (۱۳۷۹): *جامعه‌پندیری سیاسی جوانان با تأکید بر نقش تلویزیون*، رساله کارشناسی ارشد، مشهد، دانشگاه فردوسی مشهد.

فتحی، دیبا (۱۳۸۱): *نقد و بررسی ویژگی‌های شهروند مطلوب برای جامعه ایران و میزان توجه به پرورش این خصوصیات در نظام آموزش و پرورش*

کلدی، علی‌رضا (۱۳۸۱): *بررسی نگرش شهروندان از مشارکت در مدیریت شهری*، فصل‌نامه جمعیت، سازمان هلال احمر، ش ۴۲.

کاستلز، استفن و آلیستر دیویدسون (۱۳۸۲): *شهروندی و مهاجرت؛ جهانی شدن و سیاست تعلق*، ترجمه، فرامرز تقی‌لو، تهران، ناشر، پژوهشکده مطالعات راهبردی.

محمدی، مجید (۱۳۷۸): *بسترهای نظری و موانع، جامعه‌مانی ایران، تهران، نشر مرکز*.

یونیس، جیمز و دیگران (۱۳۸۱): *هویت‌مانی*، ترجمه محمد رضا حسن‌زاده، رشد آموزش علوم اجتماعی، ش ۲، دوره جدید.

مشخصات نویسنده

خانم مریم اسکافی دارای مدرک کارشناسی ارشد جمعیت‌شناسی، مدرس دانشگاه آزاد واحد قوچان می‌باشد.

علاقه پژوهشی وی: خانواده، فرهنگ، دین و انحرافات اجتماعی و موضوعات جمعیتی می‌باشد.

آدرس پست الکترونیکی: maskafi@yahoo.com